

ele▶en

K DAC

R-2R D/A CONVERTER



はじめに

この度は、Eleven Audio "K-DAC"をお買い求めいただきまして、誠にありがとうございます。

本取扱説明書には、本機の設置や操作についての重要な情報が含まれています。

本機の優れた機能・性能を存分に発揮させ末長くご愛用いただくため、本説明書を一通りお読みの上、設置や操作の詳細について充分にご理解いただき、正しくご使用くださいますようお願い申し上げます。

Eleven Audio K-DAC製品背景

Eleven Audio K-DACの名前は、Keyに由来します。デジタル再生において、DACがまさしく音質のキーポイントとなっていると言えます。K-DACは、大多数を占めるPCM音源を原理的にあるがまま再生するためにR-2R方式を採用しました。SagraDACのR-2R方式DA変換部の構成はそのままに、スイッチング電源を採用することで、省スペース化、廉価化を実現しました。R-2R方式の良さを幅広いオーディオ愛好家に体験していただきたいのです。

Eleven AudioはDACの変換方式において、一貫してR-2Rを推奨しています。音楽制作フローを考えると大部分の音楽がPCMベースで制作されており、R-2R方式はPCMを原理的にありのまま再生できるのです。

目次

第1章. 梱包内容/諸注意(設置/電源)	3
第2章. フロント・パネル (前面)	4
第3章. リア・パネル (背面)	5
第4章. リモコン	6
第5章. ディスプレイ表示	7
第6章. デジタルフィルター切り替え	8
第7章. 音量メモリ機能	9
第8章. バーンインモード(BIMode)	10
第9章. グラウンド接続・フロート切り替え機能	11
第10章. 主な仕様	11

第1章. 梱包内容/諸注意(設置/電源)

梱包内容：

- ・ 本体:K-DAC
- ・ 本取扱説明書
- ・ TOP WING Cybersound Group発行製品保証書

設置時の注意：

オーバーヒート防止のため、本機の両側、ならびに上方へ十分に通風を確保できる場所に設置ください。

使用上の諸注意：

本機の性能を十分に引き出し、また安全にご使用いただくため、以下の点にご注意ください。

- ・ 火災や感電等の危険を避けるため、湿気の多い場所や水のかかる場所で本機を使用しないでください。
- ・ 火災や感電等の危険を避けるため、本機の天板、底板は外さないでください。内部には調整箇所はありません。また、天板、底板を外すことは故障の原因となり、保証対象外となります。
- ・ 本機を、暖炉やストーブなど熱源の近く、あるいは熱を発生する機器の付近で使用しないでください。
- ・ 本機を、直射日光の当たる場所、あるいは低温になる場所で使用しないでください。
- ・ 本機のお手入れには柔らかい布をご使用ください。水やダストスプレー、溶剤、研磨剤、クリーニン
グ剤等を直接筐体に付けることは避けてください。

電源の諸注意：

- ・ AC電源入力電圧の適用範囲は100~220 VAC、50~60Hzです。
- ・ DC電源入力電圧の適用規格は以下の通りです。
 - 1) 外径は5.5mm、内径は2.1mmのDCプラグを使用してください。
 - 2) 電源の極性はセンターがプラス、外側がマイナスです。
 - 3) 電源極性を間違えた場合、製品を壊す可能性があります。
 - 4) 電圧は12VDCが標準電圧ですが、11.5~16.8VDCでも安全性問題なし、安定的に動作できます。
 - 5) 電流につきまして、電流ピークは $\geq 1.0A$ で、通常動作しているのは0.4Aです。
 - 6) リニア電源やバッテリー電源でも適用します。
- ・ K DACはAC 電源スイッチがOnしたときに、自動的にDCの電源供給を切ります。これに対して、DC電源を使うときに、AC電源スイッチをOffにしてください。

第2章. フロント・パネル (前面)

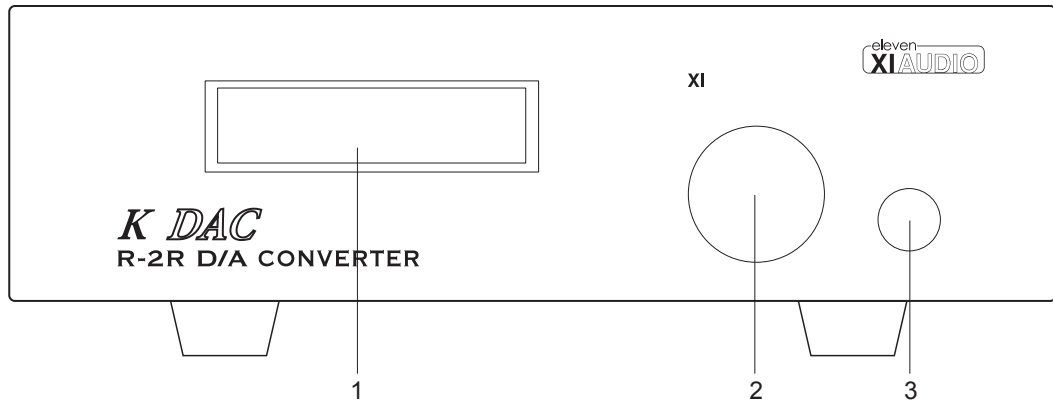

1. ディスプレイ：現在選択している入力、サンプリングレート、音量、フィルターを表示します。また、バーンインモードや音量メモリ機能などの設定を表示します。
2. ボリューム/セレクトノブ：出力時の音量の調整、入力やフィルターの切り替えを行えます。
3. IR受光部：リモコンからの信号を受信します。

第3章. リア・パネル (背面)

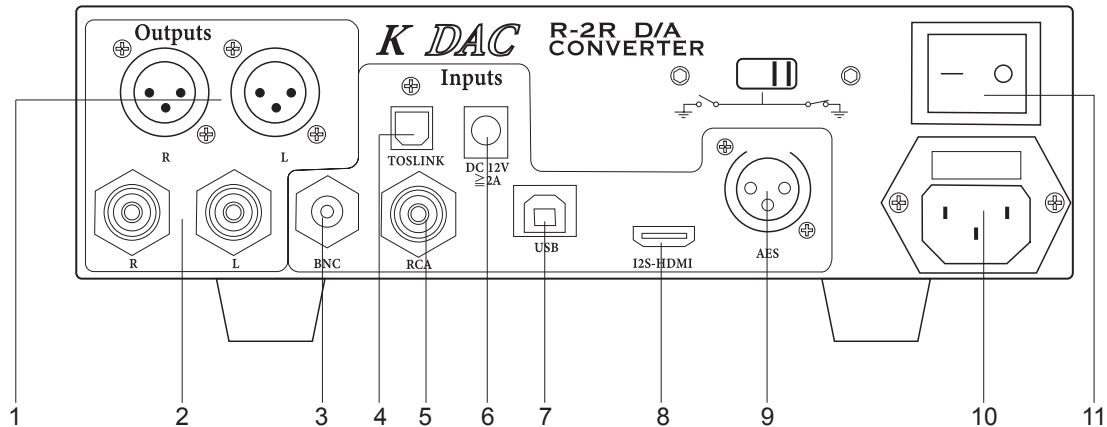

1. バランス出力：バランスライン出力(XLR端子)
2. アンバランス出力：アンバランスライン出力(RCA端子)

3. S/PDIF BNC入力：S/PDIF BNCデジタル入力(BNC端子) 32kHz ~ 96kHz
4. Toslink 入力：S/PDIF 光デジタル入力(光角端子) 32kHz ~ 96kHz
5. S/PDIF RCA1入力：S/PDIF RCAデジタル入力(RCA端子) アイソレータ内蔵 32kHz ~ 192kHz

6. DC入力：12V/1A以上

7. USB入力：USB入力(USB2.0 Type-B端子) 44.1kHz - 384kHz, DSD64 ~ DSD256(Native, DoP)
 USB Audio Class 2.0準拠：WindowsではASIO NativeによるDSD再生、Mac OSではDoPによるDSD再生が可能です
 Windows 10用ドライバー：https://amanero.com/drivers/combo384_drivers_w10_1062.zip
 Windows 7/8用ドライバー：https://amanero.com/drivers/combo384_drivers_xp_win7_win8_1057.zip
 Mac OS 10.6.8以降：OS標準ドライバーで動作

8. HDMI(I2S)入力：I2S入力(HDMI端子) 44.1kHz - 384kHz, DSD64 ~ DSD256
9. AES/EBU入力：AES/EBUデジタル入力(XLR端子) 32kHz ~ 96kHz/24bit
 ※S/PDIF BNC、TOSLINK、AES/EBUの各入力はディエンファシス処理に対応しています。

10. ACインレット：AC100V電源
11. 電源スイッチ

第4章. リモコン

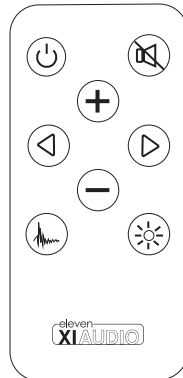

- ⏻ : 本体の電源オン、スタンバイモードを切り替えます。
(電源をオフしたい時は、本体リア・パネルの電源スイッチを切ってください。)
- 🔇 : K-DACからの出力をミュートします。
- ⊕ ⊖ : 音量の大小を調節します。
- ◀ ▶ : 入力切り替えの切り替えを行えます。
- 📊 : デジタルフィルターを切り替えます。
- ☀️ : ディスプレイの輝度を4段階から切り替えられます。

第5章. ディスプレイ表示

楽曲再生時には以下の内容が表示されています。

USB	0dB
PCM 44K	MIXED

- ・入力方式：現在入力している方式(USB, AES/EBU, SPDIF-RCA SPDIF-BNC, Toslink, I2S-HDMI)
- ・音量：現在の最大音量が表示されます。
- ・サンプリングレート
- ・適用されているデジタルフィルター

リモコン電源ボタンによるスタンバイモード時、ディスプレイには以下のように表示されます。

XIAUDIO	K DAC
Standby ...	

第6章. デジタルフィルター切り替え

フロント・パネルのボリューム/セレクトノブノブを1秒間長押しで、デジタルフィルターを選択できます。リモコンの左下のボタンを押すことで、デジタルフィルターを選択することも可能です。

MIXED :

Burn in	MUTE
PCM 44K	MIXED

SOFT :

USB	0dB
PCM 44K	SOFT

MINIMUM :

USB	0dB
PCM 44K	MINIMUM

LINEAR :

USB	0dB
PCM 44K	LINEAR

第7章. 音量メモリ機能

初回起動時、K-DACの音量が最大(0dB)になっている状態がデフォルトの設定となります。本製品が最高のパフォーマンスを発揮するため、最大音量に設定しているのです。しかし、ユーザの環境により、K-DACが起動した時の音量を自由に記憶することもできます。例えば、アクティブスピーカーと繋ぐ際に、そのスピーカーに最適な音量に設定しておくことも可能です。

設定方法

K-DACが起動したら、ボリューム/セレクトノブで、任意の音量に調整します。次に、ノブを5秒間長押ししてください。設定時にディスプレイ上に表示されている音量が、K-DACが起動した時の音量として記憶されます。



0dB WAS SET AS
POWER-ON VOUME

注意：このメモリ機能はK-DAC本体の電源スイッチをオン・オフした際に、適用されます。リモコンの電源ボタンを押し、K-DACをスタンバイモードにし、再度電源をオンにした時に表示される音量は、スタンバイモードになる前に使用していた音量となります。

この機能は音量を固定する機能ではありません。

第8章. バーンインモード(BIMode)

K-DACには本体のバーンイン機能が搭載されています。バーンイン機能をオンにすることで、K-DAC自身は動作しますが、オーディオ出力とバーンインモードに必要な機能が無効にし、機器本体をバーンインすることが可能です。

AC電源、DC電源ともに、バーンイン機能をご使用いただけます。

バーンイン中もサンプリングレートは表示されます。

A rectangular box containing a monospaced digital display. The text is arranged in two columns. The left column shows "Burn in" on the top line and "PCM 44K" on the bottom line. The right column shows "MUTE" on the top line and "MIXED" on the bottom line.

バーンインモードの設定方法

1. ボリューム/セレクトノブでの操作方法

電源オンの状態で、フロント・パネルにあるボリューム/設定ノブを5秒間長押し、まず音量メモリ機能の設定完了画面が表示された後、ディスプレイにBIMode(バーンインモード)に移行します。もう一度ノブを押すことで、数秒後にK-DACがバーンインモードに入ります。

※音量メモリ機能によるメモリされる音量にご注意ください。

A rectangular box containing a monospaced digital display. The text is arranged in two lines: "Press ones more" on the top line and "for BIMode" on the bottom line.

2. リモコンでの操作方法

電源オンの状態で、リモコンの電源ボタンを押すと、ディスプレイにBIMode(バーンインモード)と表示されます。もう一度リモコンの電源ボタンを押すことで、スタンバイモードに移行せず、数秒後にバーンインモードに入ります。

A rectangular box containing a monospaced digital display. The text is arranged in two lines: "Shutting Down..." on the top line and "Press Again--BIM" on the bottom line.

バーンインモードをオフにする方法

1. ボリューム/セレクトノブでの操作方法

フロント・パネルにあるノブを押してください。

2. 次に、リモコンの電源ボタンを押してください。

第9章. グラウンド接続・フロート切り替え機能

オーディオ機器には同時に多数のグラウンドに繋ぐことで、グラウンドループによるノイズが発生し、解消しづらい問題となることがあります。K-DACには、グラウンドの接続とフロートを切り替える機能があります。この機能を用いることで、オーディオシステム全体の状況によって、グラウンドを接続するか、フロートするかを選択し、ノイズ対策を行うことができます。

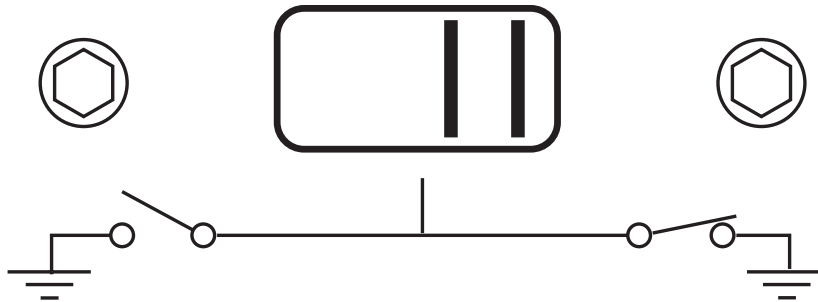

注意：グラウンド接続・フロート機能は、システム全体の安全性を配慮したうえで切り替えをおこなってください。

第10章. 主な仕様

入力端子並びに対応フォーマット：

USB : 44.1kHz ~ 384kHz/32bit / DSD64 ~ DSD256(Native, DoP)

対応OS：Windows 7/8/10, Mac OS 10.6.8以降

USB Audio Class 2.0準拠：WindowsではASIO NativeによるDSD再生、Mac OS ではDoPによるDSD再生が可能です

HDMI(I2S - PS Audio方式対応) : 32kHz ~ 384kHz/32bit / DSD64 ~ DSD256

S/PDIF RCA同軸 750hm : 32kHz ~ 192kHz/24bit アイソレータ内蔵

S/PDIF BNC 750hm : 32kHz ~ 96kHz/24bit

S/PDIF光角 : 32kHz ~ 96kHz/24bit

AES/EBU 1100hm : 32kHz ~ 96kHz/24bit

※S/PDIF BNC、TOSLINK、AES/EBUの各入力にはディエンファシス処理に対応していません。

出力端子 : XLR/RCA 各1系統 ※同時使用可能

出力電圧 : XLR 4Vrms, RCA 1.4Vrms

THD@-1dBFS : 0.008%

THD@-60dBFS : 0.03%

ジッター (RMS) : 0.8 pS typical

ダイナミックレンジ : 130.5dB

S/N比 : 127dB

電源電圧 : AC100V

外部電源入力 : 12V/1A以上

サイズ : 212 x 62x156 mm (W/H/D、突起部を除く)

重量 : 1.6kg

保証 : 12 ヶ月

製品についてのご質問・ご購入者様サポート

ENZO j-Fi LLC.

千葉県松戸市常盤平 5-14-28-103

コンタクトフォーム：<http://xiaudio.jp/Contact.html>

輸入・発売元：

有限会社トップウイング

東京都東村山市栄町 1-10-2-1102

e-mail: info@twctokyo.co.jp

電話 042-392-8319

XI Audio 日本語 WEB ページ

<http://xiaudio.jp/>